

提升能力: 1吨至 6吨

气压: 4巴

JDN 气动提升工具M系列最初是专为井下采矿所设计和生产, 由于它多场合的适应性, 如今它的应用已经被扩展到了各种不同的工业领域。总的来说, 它与 PROFI 系列的基本特性是一样的, 但所需的空气压力仅为 4巴, 有两种不同的控制系统可供您选择

作为标准配置的其他主要特性

- 适用于存在爆炸可能的危险场合
- 双链条交替工作
- 特别适用于水平拖拉

■ 技术参数

型号		M 64	M 63 D
提升能力	吨	1/2	3/6
链条数		1/2	1/2
马达输出功率	千瓦	0.77	1.3
气压	巴	4	4
满载提升速度	米/分钟	3/1.5	2.2/1.1
空载提升速度	米/分钟	8/4	5/2.5
满载下降速度	米/分钟	12.5/6.5	6/3
满载提升耗气量	立方米/分钟	1	2.2
满载下降耗气量	立方米/分钟	2	3.2
气管接头		Rd 32 x 1/8"	Rd 32 x 1/8"
风管尺寸 (Ø 内径)	毫米	19	19
标重 (提升 3米高及控制器 2米长)	千克	60	100
标重 (不含链条和控制器)	千克	31	51
链条尺寸	毫米	9 x 27	13 x 36
1米长 (3.28英尺)链条重量	千克/米	1.8	3.8
标准提升高度	米	5/2.5	5/2.5
控制器风管长度 (在标准提升时)	米	2	2
满载提升噪音 ¹	分贝	75 - 84	79 - 83

机械疲劳等级: M3 (1Bm)

¹距 DIN45635, 20段的 1米处测量

■ 尺寸 [毫米]

型号	M 64	M 63 D
A ₁ (最小净空, 以 1/1链条数计)	603	750
A ₂ (最小净空, 以 1/2链条数计)	660	870
B ₁ (以 1/1链条数计)	313	370
B ₂ (以 1/2链条数计)	370	490
C	175	237
D	375	507
E ₁ (吊钩开口)	30	40
E ₂ (吊钩开口)	30	40
E ₃ (吊钩开口)	30	30
F (最大宽度)	144	195



M 63 D

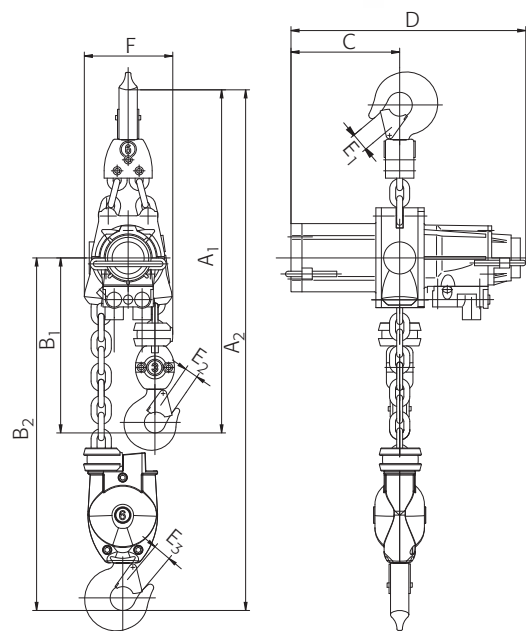

J.D. NEUHAUS
powered by air!