



Palans hydrauliques profi / Palans chariots hydrauliques Capacités de charge : jusqu'à 100 t

A la place de l'entraînement pneumatique, vous pouvez opter pour les **palans et dispositifs de levage hydrauliques JDN** avec des capacités de charge atteignant 100 t. Selon la taille du moteur, les palans et dispositifs de levage fonctionnent avec une pression d'entrée de 100 bar à 180 bar. Fluides hydrauliques : huile ou liquides HFC difficilement inflammables. Les palans et dispositifs de levage hydrauliques peuvent remplacer les équipements pneumatiques partout où des canalisations hydrauliques, ou des centrales hydrauliques sont disponibles.

Résumé des avantages

- Adapté à une utilisation dans les zones à risque d'explosion
- Commande progressive pour un positionnement précis et sans à-coup
- Faible niveau sonore
- Motoréducteur robuste et étanche
- Limiteur de charge intégré
- Deux raccords d'alimentation seulement sur le palan « P » et « T »
- Descente de la charge contrôlée en cas de panne de l'alimentation en huile (jusqu'à une capacité de charge de 20 t)



PROFI 6 TI-H



J.D. NEUHAUS
powered by air!

Palans hydrauliques PROFI 3 TI-H – 20 TI-H

Données techniques

Type		3 TI-H	6 TI-H	10 TI-H	16 TI-H	20 TI-H
Capacité de charge	t	3,2	6,3	10	16	20
Nombre de brins de chaîne		1	2	2	3	4
Type de moteur		KM 1/16	KM 1/16	KM 1/16	KM 1/16	KM 1/16
Puissance moteur	kW	3,5	3,5	3,5	3,5	3,5
Pression d'entrée	bar	130	130	130	130	130
Volume d'entrée	l/min	48	48	48	48	48
Vitesse de levée en charge	m/min	4,0	2,0	1,7	1,1	0,8
Vitesse de levée à vide	m/min	4,5	2,3	2,0	1,3	0,9
Vitesse de descente en charge	m/min	4,5	2,3	2,1	1,5	1,0
Vitesse de descente à vide	m/min	4,5	2,3	2,0	1,3	0,9
Raccordement		G 1/2	G 1/2	G 1/2	G 1/2	G 1/2
Diamètre flexible		DN 12	DN 12	DN 12	DN 12	DN 12
Poids avec levée et longueur de commande standards	kg	90	114	160	244	289
Dimensions de la chaîne	mm	13 x 36	13 x 36	16 x 45	16 x 45	16 x 45
Poids du mètre de chaîne	kg	3,8	3,8	5,8	5,8	5,8
Levée standard	m	3	3	3	3	3
Longueur de commande avec levée standard	m	2	2	2	2	2

Groupe de mécanismes : M3 (1 Bm)

Dimensions [mm]

Type	3 TI-H	6 TI-H	10 TI-H	16 TI-H	20 TI-H
A Hauteur perdue minimale ¹	593	674	813	898	1030
B	373	454	548	598	670
C	233	233	308	382	382
D	578	578	670	787	787
E ₁	40	40	44	53	75
E ₂	30	40	44	53	75
F	187	154	197	199	180

¹ Les récupérateurs de chaîne augmentent la hauteur perdue

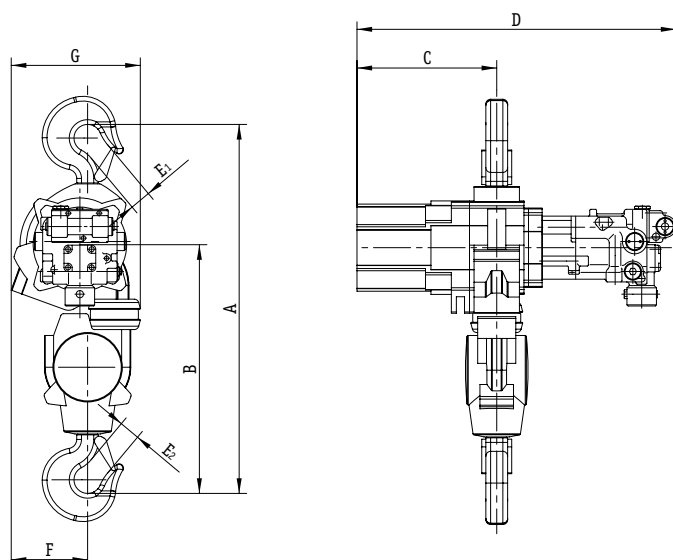

PALANS ET DISPOSITIFS DE LEVAGE HYDRAULIQUES JDN



Palans hydrauliques PROFI 25 TI-H – 100 TI-H

Données techniques

Type		25 TI-H	37 TI-H	50 TI-H	100 TI-H
Capacité de charge	t	25	37,5	50	100
Nombre de brins de chaîne		2	3	4	4
Puissance moteur	kW	6	6	6	10
Type de moteur		KM2/32	KM2/32	KM2/32	KM2/32
Pression d'entrée	bar	150	150	150	180
Volume d'entrée	l/min	80	80	80	80
Vitesse de levée en charge	m/min	1,1	0,7	0,5	0,55
Vitesse de levée à vide	m/min	1,2	0,8	0,5	0,55
Vitesse de descente en charge	m/min	1,2	0,8	0,5	0,63
Vitesse de descente à vide	m/min	1,2	0,8	0,5	0,5
Raccordement		G 3/4	G 3/4	G 3/4	G 3/4
Diamètre flexible		DN 16	DN 16	DN 16	DN 16
Poids avec levée et longueur de commande standards	kg	583	965	940	2460
Dimensions de la chaîne	mm	23,5 x 66	23,5 x 66	23,5 x 66	32 x 90
Poids du mètre de chaîne	kg	12,2	12,2	12,2	21,3
Levée standard	m	3	3	3	3
Longueur de commande avec levée standard	m	2	2	2	2

Groupes de mécanismes : PROFI 25 TI-H - PROFI 50 TI-H M3 (1 Bm), PROFI 100 TI-H M2 (1Cm)

Dimensions [mm]

Type	25 TI-H	37 TI-H	50 TI-H	100 TI-H
A Hauteur perdue minimale ¹	1282	1466	1700	2200
B	948	935	1144	1475
C	393	377	442	705
D	1069	1037	1235	1417
E ₁	75	100	100	120
E ₂	75	100	100	120
F	466	518	310	440
G	610	745	539	767

¹ Les récupérateurs de chaîne augmentent la hauteur perdue

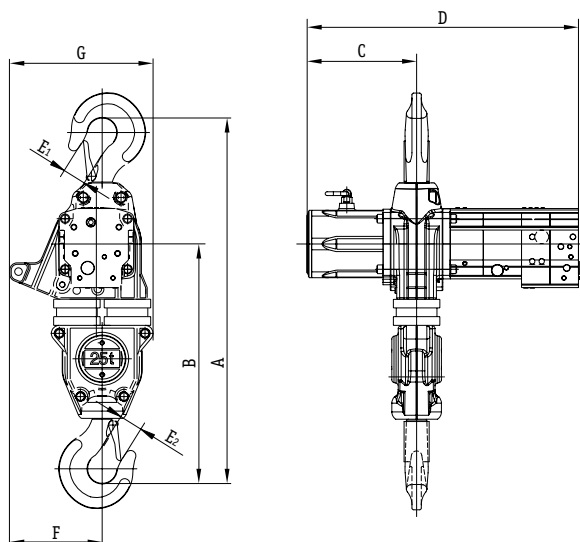



J.D. NEUHAUS
powered by air!

Palans chariots hydrauliques EH 20-H – EH 100-H

Données techniques

Type		EH 20-H	EH 25-H	EH 37-H	EH 50-H	EH 75-H	EH 100-H
Capacité de charge	t	20	25	37,5	50	75	100
Nombre de brins de chaîne		4	2	3	4	3	4
Puissance moteur chariot seul	kW	0,7	1,4	1,4	1,4	2,8	2,8
Puissance moteur de l'ensemble palan-chariot	kW	3,5	6	6	6	10	10
Type de moteur du chariot		KM1/8	KM1/8	KM1/8	KM1/8	KM1/8	KM1/8
Type de moteur du palan		KM1/16	KM2/32	KM2/32	KM2/32	KM2/32	KM2/32
Pression d'entrée	bar	130	150	150	150	180	180
Volume d'entrée	l/min	48	80	80	80	80	80
Vitesse de levée en charge	m/min	0,8	1,1	0,7	0,5	0,7	0,55
Vitesse de levée à vide	m/min	0,9	1,2	0,8	0,6	0,75	0,55
Vitesse de descente en charge	m/min	0,9	1,2	0,8	0,6	0,8	0,6
Vitesse de descente à vide	m/min	0,9	1,2	0,8	0,6	0,75	0,55
Vitesse de déplacement en charge	m/min	12	12	12	12	12	12
Raccordement		G 1/2	G 3/4	G 3/4	G 3/4	G 3/4	G 3/4
Diamètre flexible		DN 12	DN 16	DN 16	DN 16	DN 16	DN 16
Poids avec levée et longueur de commande standards	kg	720	1050	1550	1880	4100	5800
Dimensions de la chaîne	mm	16 x 45	23,5 x 66	23,5 x 66	23,5 x 66	32 x 90	32 x 90
Poids du mètre de chaîne	kg	5,8	12,2	12,2	12,2	21,3	21,3
Levée standard	m	3	3	3	3	3	3
Longueur de commande standard	m	2	2	2	2	2	2

Groupes de mécanismes : EH 20-H – EH 50-H M3 (1 Bm), EH 75-H et EH 100-H M2 (1 Cm)



EH 20-H



EH 25-H

Dimensions [mm]

Type	EH 20-H	EH 25-H	EH 37-H	EH 50-H	EH 75-H	EH 100-H
A	130	146	146	125	100	125
B	68	70	70	68	68	68
C	267	257	267	272	267	272
D	35	25	25	40	35	40
E	220	198	220	283	220	283
F ¹	820	998	1070	1150	1480	1535
G	200	170	190	420	286	575
H	75	75	100	100	120	120
J	266	350	455	340	740	470
K	600	1185	1730	1680	3210	3130
L	367	377	377	462	640	762
M	420	562	562	687	670	765

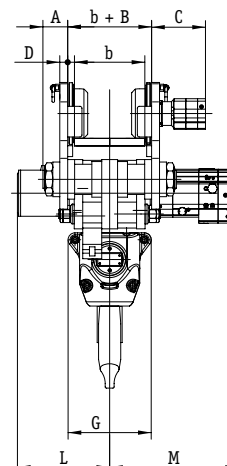
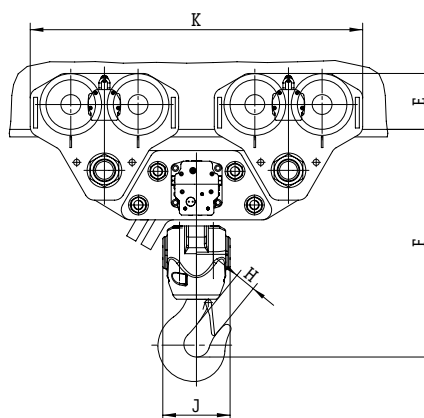

¹ Les récupérateurs de chaîne augmentent la hauteur perdue