

## Capacidades de carga: hasta 20 t

Los **carros de grúa** JDN están disponibles para los polipastos neumáticos de las Series PROFI y M:

- Como carros de empuje (LN) para empujarlos o tirar de ellos con la mano
- Como carros a cadena (LH) para desplazarlos tirando alternativamente de los ramales de la cadena
- Como carros a motor (LM) con accionamiento de motor neumático

### ■ CARACTERÍSTICAS DE SERIE

- Fáciles de instalar
- Con seguros antiencallamiento y anticaída
- Robustos y de bajo mantenimiento
- Desplazables en curva

### ■ ACCESORIOS

- Accionamiento de cremallera para una transmisión uniforme de la fuerza
- Versión con protección antichispas
- Lacado Offshore

### ■ SISTEMAS DE ALIMENTACIÓN DE ENERGÍA

Para la alimentación de energía existen distintos sistemas a disposición:

- Cadena energética
- Raíl C
- Raíl cuadrado
- Manguera espiral
- Carro de mangueras

### ■ DATOS TÉCNICOS

La denominación del carro consta de la denominación corta (LN, LH, LM) junto con la capacidad de carga de acuerdo a la tabla, p. ej. LN 1 t.

Polipastos neumáticos JDN PROFI	Modelo	025 TI	05 TI	1 TI	2 TI	3 TI	6 TI	10 TI	16 TI	20 TI
Capacidad de carga del carro LN	mt	0,5		1	2	3,2	6,3	10-16		–
Capacidad de carga del carro LH y LM	mt			2		3,2	6,3	10-16		20
Capacidad de carga de polipasto con carro	mt	0,25	0,5	1	2	3,2	6,3	10	16	20
Peso de carro de empuje	lbs kg	17 7,7		23,1 10,5	39,6 18	57,2 26	257,4 117	264 120	–	
Peso de carro a motor	lbs kg	57,2 26				81,4 37	279,4 127	418,9 190	573,2 260	
Peso de carro a cadena	lbs kg	70,4 32				72,6 33	272,8 124	418,9 190	573,2 260	
Peso del polipasto con elevación estándar	lbs kg	59,5 27	59,5 27	61,7 28	75 34	189,2 86	242 110	343,2 156	528 240	628,3 285
Peso completo con elevación estándar para LN	lbs kg	76,5 34,7	76,5 34,7	84,9 38,5	114,6 52	246,4 112	499,2 227	607,2 276	792 360	–
Peso completo con elevación estándar para LH	lbs kg	130,1 59	130,1 59	132,3 60	145,5 66	270,6 123	521,4 237	762,8 346	948 430	1201,5 545
Peso completo con elevación estándar para LM	lbs kg	116,8 53	116,8 53	119,1 54	132,3 60	261,8 119	514,8 234	762,8 346	948 430	1201,5 545
Peso de 1 m de cadena	lbs kg	0,7 1				2,6 3,8		3,9 5,8		
Número de ramales de cadena		1		2		1	2	2	3	4
Dimensiones de cadena	mm	7 x 21				13 x 36		16 x 45		
Presión neumática del carro a motor	PSI bar					85 6				
Consumo de aire con carga nominal del carro a motor	cfm m <sup>3</sup> /min			21,3 0,6				46,1 1,3		
Consumo de aire con carga nominal del polipasto	cfm m <sup>3</sup> /min	53 1,5						194,2 5,5		
Potencia del motor del carro	kW			0,2				0,7		
Potencia del motor del polipasto	kW	1						3,5		
Traslación con 10 m de cadena manual desbobinada	30 ft 10 m	ft m		4,6 1,4				3,6 1,1	3,3 1,0	
Velocidad de traslación del carro a motor con carga nominal	ft/min m/min			29,5* / 14 9* / 14				16,4* / 12 5* / 12		
Conexión neumática del carro a motor				G 1/2				G 3/4		
Radio de curva mín. con LN	ft m	3 <sup>1</sup> 0,9 <sup>1</sup>	3,3 <sup>1</sup> 1,0 <sup>1</sup>	3,9 <sup>1</sup> 1,2 <sup>1</sup>	1,6 <sup>2</sup> 0,5 <sup>2</sup>			3,3 <sup>2</sup> 1 <sup>2</sup>	–	
Radio de curva mín. con LH y LM	ft m			1,6 <sup>2</sup> 0,5 <sup>2</sup>					3,3 <sup>2</sup> 1 <sup>2</sup>	4,9 <sup>2</sup> 1,5 <sup>2</sup>
Grosor del ala inferior t máx. con LN	inch. mm	1,2 30	1,0 25	1,1 28	1,6 40			2,6 65	–	
Grosor del ala inferior t máx. con LH y LM	inch. mm			1,6 40					2,6 65	–
Ancho del ala inferior b máx. con LN	inch. mm	8,7 220		12 305				12,2 310	–	
Ancho del ala inferior b máx. con LH y LM	inch. mm	11 280						12,2 310	–	
Ancho del ala inferior b mín. con LN	inch. mm	2 50	2,3 58	2,6 66	2,1 54			4,9 125	–	
Ancho del ala inferior b mín. con LH y LM	inch. mm	2 50				2,1 54			4,9 125	5,8 148
Nivel de presión acústica de carros a motor <sup>3</sup>	dB(A)					80				

\* 1. Primera velocidad en mando F con 2 velocidades de traslación

<sup>1</sup> Medida en el centro de la viga

<sup>2</sup> Medida en el canto interior de la viga

<sup>3</sup> Medida a 1 m de distancia según DIN 45635 parte 20

- Capacidades de carga superiores a 20 t: véase Mecanismos de elevación monorraíl en la página 32
- Versiones con 1 y 2 ganchos (p.ej. BBH): véase la página 26
- Carros planos para espacios con poca altura: véase la página 28

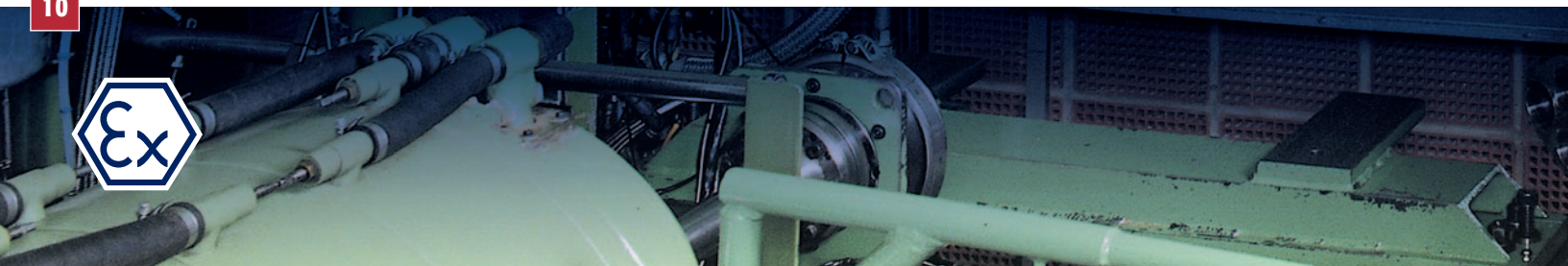

# PROFI en carro de empuje (LN)

## DIMENSIONES

Polipastos neumáticos JDN PROFI		025 TI	05 TI	1 TI	2 TI	3 TI	6 TI	10 TI	16 TI
en carro		LN 0.5 t		LN 1 t	LN 2 t	LN 3.2 t	LN 6.3 t	LN 10-16 t	
A	inch. mm	10.2 260			12.2 310	11.5 292	19.7 500	19.3 490	
B máx.	inch. mm	4.7 119		4.8 122	6.4 162	4.5 113	5.6 141	5.8 146	
C	inch. mm	b + 1.1 b + 28			b + 1 b + 26	b + 2.4 b + 60		b + 2.8 b + 70	
d	inch. mm	2.2 55		2.7 68	3.2 80	3.3 84		6.5 165	
D máx.	inch. mm	4.7 119			4.8 122	4.5 113	5.6 141	5.8 146	
E	inch. mm			5.4 137		7.4 187	6.1 154	7.8 197	7.8 199
F	inch. mm	1.5 39			1.8 46		3.1 79	4.3 109	
G	inch. mm			5.7 145			9.2 233	12.1 308	15 382
H	inch. mm			6 152			9.8 250	10.5 267	12.2 310
J* (montado)	inch. mm	-	-	-	-	25 635	30 763	37.2 944	39.3 997
J* (colgado)	inch. mm	20.9 530			23.5 597	31.4 798	36.2 919	44.5 1131	47.8 1215
K	inch. mm	2.7 67.5		3.2 81.5	3.7 94	4.2 107		7.8 198	
L	inch. mm			1.1 28		1.2 30	1.6 40	1.7 44	2.1 53
M	inch. mm			1.7 42			2 51	2.6 66	3.2 82
N	inch. mm	5.1 130			5.9 150	5.4 136		9.3 236	

\* las cajas recogecadenas hacen aumentar la altura

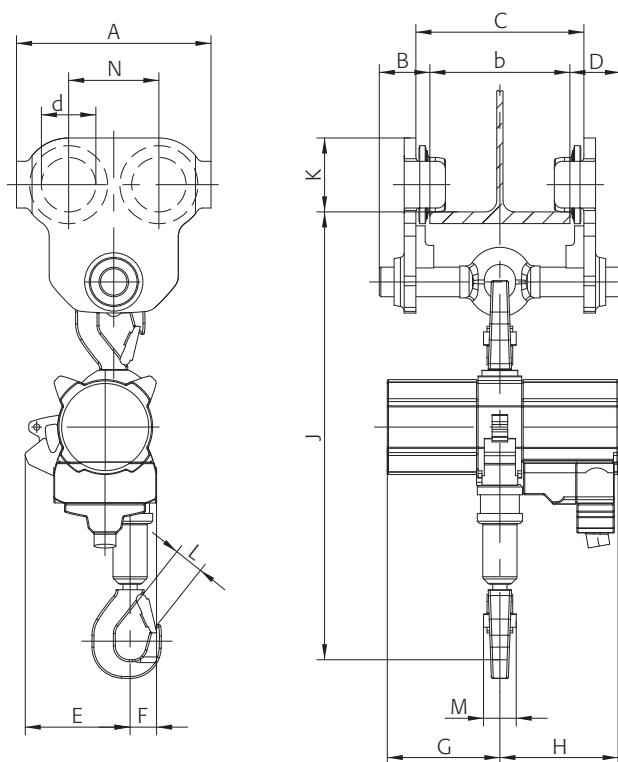

PROFI 1 TI  
en carro  
de empuje



**J.D. NEUHAUS**  
powered by air!

## PROFI en carro a cadena (LH)

### DIMENSIONES

Polipastos neumáticos JDN PROFI	025 TI	05 TI	1 TI	2 TI	3 TI	6 TI	10 TI	16 TI	20 TI	
en carro		LH 2 t			LH 3.2 t	LH 6.3 t	LH 10-16 t		LH 20 t	
A	inch. mm	9.8 250			11.5 292	19.7 500	19.3 490		23.6 600	
B máx.	inch. mm	5.1 130			4.5 113	5.6 141	5.8 146		6.1 155	
C	inch. mm	b + 1.4 b + 36			b + 2.4 b + 60		b + 2.8 b + 70		b + 2.7 b + 68	
d	inch. mm	2.8 70			3.3 84		6.5 165		7.3 185	
D	inch. mm	11.2 284			11.6 294	12.1 307	12.3 312		12.6 320	
E	inch. mm	5.4 137			7.4 187	6.1 154	7.8 197	7.8 199	7.1 180	
F	inch. mm	1.5 39			1.8 46	3.1 79	4.3 109		5.3 135	
G	inch. mm	5.7 145				9.2 233	12.1 308	15 382	15 382	
H	inch. mm	6 152				9.8 250	10.5 267	12.2 310	12.2 310	
J* (montado)	inch. mm	-	-	-	-	25 635	30 763	37.2 944	39.3 997	44.9 1140
J* (colgado)	inch. mm	22.2 563			24.1 611	31.4 798	36.2 919	44.5 1131	47.9 1216	58.7 1490
K	inch. mm	4.1 103				4.3 110	7.8 198		8.9 226	
L	inch. mm	1.1 28				1.2 30	1.6 40	1.7 44	2.1 53	2.9 75
M	inch. mm	1.7 42				2 51	2.6 66	3.2 82	3.4 86	
N	inch. mm	4.6 116				5.4 136	9.3 236		10.8 274	

\* las cajas recogecadenas hacen aumentar la altura



PROFI 1 TI  
en carro  
a cadena

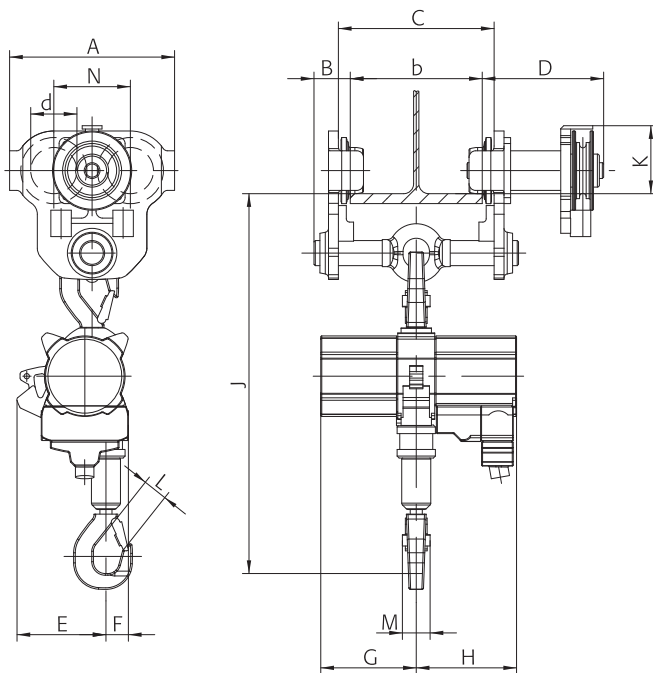

# PROFI en carro a motor (LM)

## DIMENSIONES

Polipastos neumáticos JDN PROFI	025 TI	05 TI	1 TI	2 TI	3 TI	6 TI	10 TI	16 TI	20 TI
en carro			LM 2 t		LM 3.2 t	LM 6.3 t		LM 10-16 t	LM 20 t
A	inch. mm		9.8 250		11.5 292	19.7 500		19.3 490	23.6 600
B máx.	inch. mm		5.1 130		4.5 113	5.6 141		5.8 146	6.1 155
C	inch. mm		b + 1.4 b + 36		b + 2.4 b + 60		b + 2.8 b + 70		b + 2.7 b + 68
d	inch. mm		2.8 70		3.3 84		6.5 165		7.3 185
D	inch. mm		7.2 183		11.7 297	8.1 205	12.5 318		12.9 328
E	inch. mm		5.4 137		7.4 187	6.1 154	7.8 197	7.8 199	7.1 180
F	inch. mm		1.5 39		1.8 46	3.1 79		4.3 109	5.3 135
G	inch. mm		5.7 145			9.2 233	12.1 308	15 382	15 382
H	inch. mm		6 152			9.8 250	10.5 267	12.2 310	12.2 310
J* (montado)	inch. mm	- -	- -	- -	25 635	30 763	37.2 944	39.3 997	44.9 1140
J* (colgado)	inch. mm		22.2 563		24.1 611	31.4 798	36.2 919	44.5 1131	47.9 1216
K	inch. mm		3.7 95		4.2 107		8.5 215		8.6 218
L	inch. mm		1.1 28		1.2 30	1.6 40	1.7 42	2.1 55	2.9 75
M	inch. mm			1.7 42		2 51	2.6 66	3.2 82	3.4 86
N	inch. mm		4.6 116			5.4 136		9.3 236	10.8 274

PROFI 2TI en carro a motor

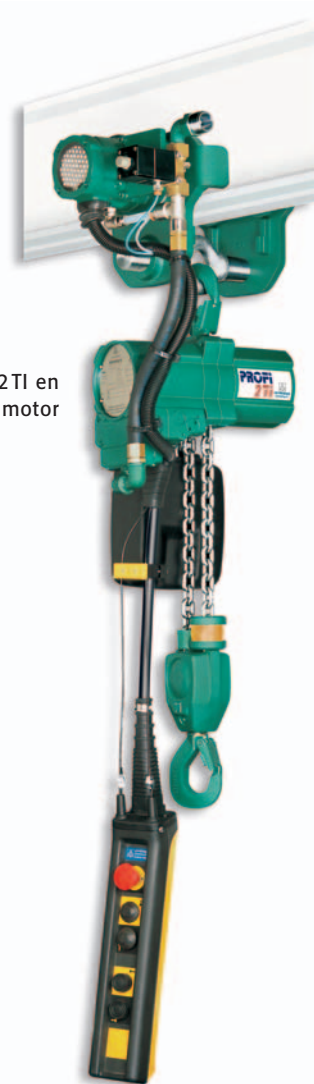

\* las cajas recogecadenas hacen aumentar la altura

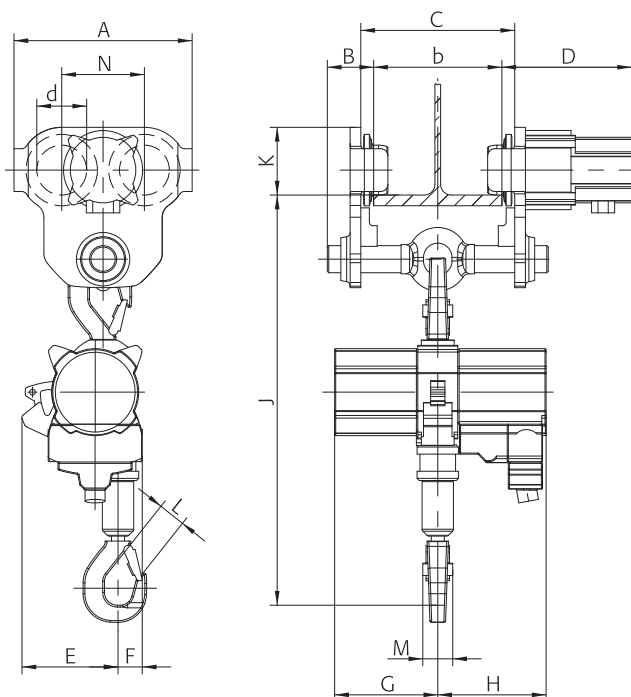

**J.D. NEUHAUS**  
powered by air!