

Capacidades de carga: 250 kg hasta 100 t

Presión neumática: 4 bar o 6 bar

La práctica lo confirma: allí donde la seguridad sea primordial demuestran los polipastos neumáticos JDN **PROFI** su superioridad. Al contrario que los equipos eléctricos los sistemas de accionamiento neumático no generan chispas. Esta ventaja derivada de su tipo de construcción predestina a los polipastos neumáticos JDN especialmente para su empleo en zonas potencialmente explosivas.

Todos los polipastos neumáticos JDN de la Serie **PROFI** son extremadamente robustos y por ello especialmente adecuados para su empleo en el sector industrial bajo condiciones exigentes: incluso en régimen continuo. Existen a disposición distintos sistemas de mando para adaptarse a cualquier necesidad. Para trasladar cargas le ofrecemos carros adecuados para su perfil de utilización particular.

¿Dónde demuestra su extraordinaria eficacia la Serie JDN PROFÍ?

En los sectores de la industria automovilística, de la industria química, en imprentas, en la construcción aeronáutica, en la galvanoplastia y en las fundiciones, en la industria del vidrio, en instalaciones de templado de acero, en centrales energéticas, en fábricas y talleres de pintura, en el sector de la construcción de máquinas, en la industria de la alimentación, en instalaciones petrolíferas on y offshore, en la industria papelera, en refinerías, en aserraderos, en la industria de explosivos y pirotécnica, en sistemas de cintas transportadoras, en la industria textil, en la técnica aeroespacial, en astilleros, en la industria del cemento, en el manejo de explosivos.

■ CARACTERÍSTICAS DE SERIE

- Adecuados para su utilización en zonas potencialmente explosivas
- Sistemas de mando precisos y progresivos para el posicionamiento exacto de cargas
- Manejo sencillo
- Adecuados para el servicio sin aceite
- Largos periodos de utilización y elevada frecuencia de conmutación
- Poco mantenimiento
- Baja altura de construcción, poco peso
- Insonorizados
- Resistentes al polvo y a la humedad.
Utilizables a temperaturas entre -20° C y +70° C
- A partir de 1 t de capacidad con limitador de carga (en la versión UE)

■ LA TÉCNICA EN DETALLE

- Motor de arranque de aletas, seguro y de bajo mantenimiento.
- Piñón de cadena en la parte central que gira sobre cojinetes de bolas protegidos contra el polvo y sin mantenimiento.
- Engranaje planetario con engrase permanente, todos los piñones están fabricados de aceros finos revenidos o templados.
- Cadena y gancho de aceros revenidos de alta calidad. El margen de seguridad contra rotura es cinco veces superior a la capacidad de carga nominal.

■ LAS VENTAJAS DE UN VISTAZO

⇒ Potentes - Rápidos - Silenciosos

Extraordinaria potencia para una mayor eficacia basada en unas elevadas velocidades de ascenso y descenso. Escasa emisión de ruidos.

⇒ Más seguridad

Válvula de desconexión de emergencia del aire principal integrada*.
A partir de 1 t con limitador de carga.

⇒ Servicio sin aceite

Mediante un sistema patentado de lubricación permanente del motor durante el funcionamiento con una grasa de alto rendimiento. No es necesaria ninguna lubricación adicional.

⇒ Sistema patentado de freno del motor

Para un empleo con bajo mantenimiento y desgaste basado en el acreditado sistema de la Serie JDN Economy mini.

⇒ Moderno diseño - Compacta construcción

Sin mangueras de mando sobresalientes que lo hacen también adecuado para la tracción horizontal.

⇒ 100 % listo para el servicio - Sin tiempos de espera

⇒ Clasificación EX según RL 94/9/EG (ATEX 100a)

Versión estándar:  II 2 GD IIA T4(X) / II 3 GD IIB T4(X)

Con protección antichispas incrementada:  II 2 GD IIC T4(X)

*hasta PROFÍ 20 TI



Vista general del sistema modular

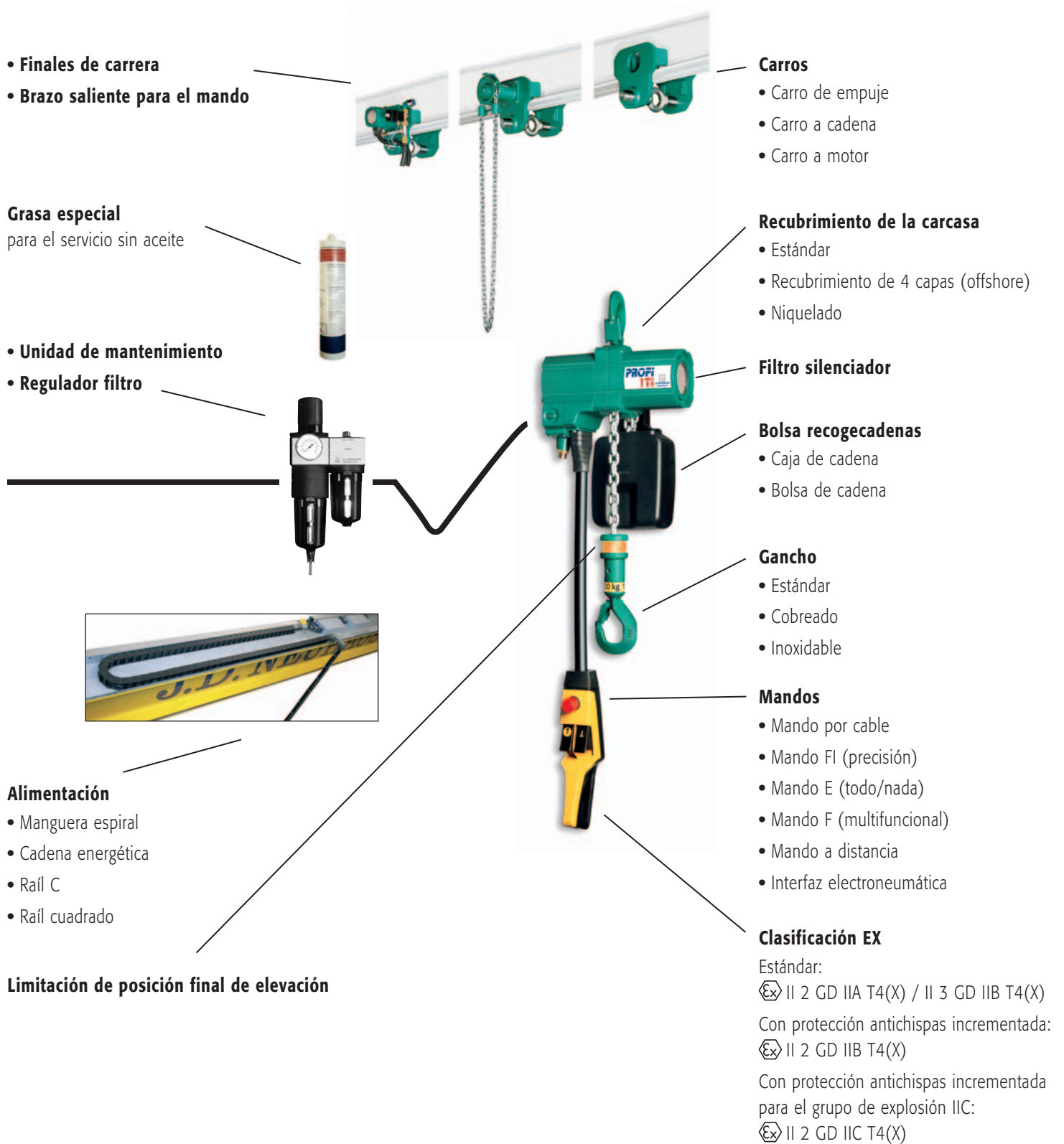

PROFI 025 TI - 2 TI

DATOS TÉCNICOS

Modelo		025 TI		05 TI		1 TI		2 TI	
Presión neumática	PSI bar	65 4	85 6	65 4	85 6	65 4	85 6	65 4	85 6
Capacidad de carga	mt	0.16	0.25	0.32	0.5	0.63	1	1.25	2
Número de ramales de cadena		1		1		1		2	
Potencia del motor	kW	0.6	1	0.6	1	0.6	1	0.6	1
Velocidad de elevación con carga nominal	ft/min m/min	65.6 20		32.8 10		36.1 11		16.4 5	
Velocidad de elevación sin carga	ft/min m/min	123 37.5	137.8 42	52.5 16	62.3 19	32.8 10	36.1 11	16.4 5	18 5.5
Velocidad de descenso con carga nominal	ft/min m/min	124.7 38		55.8 17		32.8 10		36.1 11	
Consumo de aire con carga nominal - Elevación	cfm m ³ /min	24.7 0.7	42.4 1.2	24.7 0.7	42.4 1.2	24.7 0.7	42.4 1.2	24.7 0.7	42.4 1.2
Consumo de aire con carga nominal - Descenso	cfm m ³ /min	28.3 0.8	53 1.5	28.3 0.8	53 1.5	28.3 0.8	53 1.5	28.3 0.8	53 1.5
Conexión neumática		G 1/2		G 1/2		G 1/2		G 1/2	
Tamaño de manguera (Ø interior)	inch. mm	0.5 13		0.5 13		0.5 13		0.5 13	
Peso con elevación estándar, mando por cable	lbs kg	59.5 27		59.5 27		61.6 27.5	61.7 ¹ 28 ¹	75 ¹ 34 ¹	
Dimensiones de cadena	mm	7 x 21		7 x 21		7 x 21		7 x 21	
Peso de 1 m de cadena	lbs kg	2.2 1		2.2 1		2.2 1		2.2 1	
Altura de elevación estándar	ft m	10 3		10 3		10 3		10 3	
Longitud de conducciones de mando con altura de elevación estándar	ft m	6.5 2		6.5 2		6.5 2		6.5 2	
Nivel de presión acústica con carga nominal ² - Elevación	dB(A)	73	74	74	75	74	76	74	76
Nivel de presión acústica con carga nominal ² - Descenso	dB(A)	77	78	77	78	77	78	77	78

Grupos de mecanismos de propulsión a 6 bar: PROFI 025 TI M5 (2 m), PROFI 05 TI - PROFI 2 TI M4 (1 Am)

¹ Con limitador de carga ² Medido a 1 m de distancia según DIN 45635 parte 20



PROFI 1 TI

DIMENSIONES

Modelo		025 TI	05 TI	1 TI	2 TI
A altura de montaje mínima ¹	inch. mm	17.7 450	17.7 450	17.7 450	19.6 498
B	inch. mm	11.3 288	11.3 288	11.3 288	13.2 336
C	inch. mm	5.7 145	5.7 145	5.7 145	5.7 145
D	inch. mm	11.7 297	11.7 297	11.7 297	11.7 297
E1	inch. mm	1.1 28	1.1 28	1.1 28	1.1 28
E2	inch. mm	1.1 28	1.1 28	1.1 28	1.1 28
F hasta centro del gancho, sin caja recogecadena	inch. mm	5.4 137	5.4 137	5.4 137	5.4 137
G ancho máximo	inch. mm	6.9 176	6.9 176	6.9 176	7.2 183

¹ las cajas recogecadenas hacen aumentar la altura de montaje

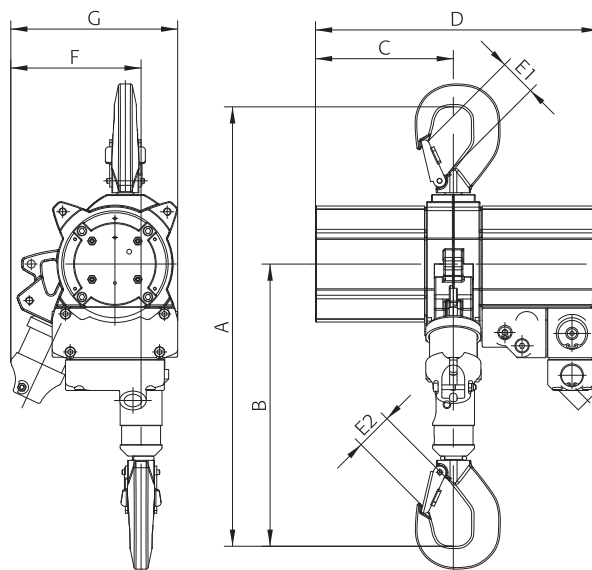

PROFI 3 TI - 20 TI

DATOS TÉCNICOS

Modelo		3 TI		6 TI		10 TI		16 TI		20 TI	
Presión neumática	PSI	65	85	65	85	65	85	65	85	65	85
	bar	4	6	4	6	4	6	4	6	4	6
Capacidad de carga	mt	3.2		6.3		10		16		20	
Número de ramales de cadena		1		2		2		3		4	
Potencia del motor	kW	1.8	3.5	1.8	3.5	1.8	3.5	1.8	3.5	1.8	3.5
Velocidad de elevación sin carga	ft/min	19.7	32.8	9.8	16.4	6.6	10.5	4.3	6.6	3.3	4.6
	m/min	6	10	3	5	2	3.2	1.3	2	1	1.4
Velocidad de elevación con carga nominal	ft/min	8.2	16.4	3.9	8.2	2.6	5.2	1.6	3.3	1.3	2.3
	m/min	2.5	5	1.2	2.5	0.8	1.6	0.5	1	0.4	0.7
Velocidad de descenso con carga nominal	ft/min	24.6	35.4	11.8	17.7	8.2	11.2	5.3	6.9	3.9	5.3
	m/min	7.5	10.8	3.6	5.4	2.5	3.4	1.6	2.1	1.2	1.6
Consumo de aire con carga nominal - Elevación	cfm	71	142	71	142	71	142	71	142	71	142
	m ³ /min	2	4	2	4	2	4	2	4	2	4
Consumo de aire con carga nominal - Descenso	cfm	124	195	124	195	124	195	124	195	124	195
	m ³ /min	3.5	5.5	3.5	5.5	3.5	5.5	3.5	5.5	3.5	5.5
Conexión neumática		G 3/4		G 3/4		G 3/4		G 3/4		G 3/4	
Tamaño de manguera (Ø interior)	inch.	0.7		0.7		0.7		0.7		0.7	
	mm	19		19		19		19		19	
Peso con elevación estándar, mando por cable	lbs	189.6		242.5		343.9		529.1		627	
	kg	86		110		156		240		285	
Dimensiones de cadena	mm	13 x 36		13 x 36		16 x 45		16 x 45		16 x 45	
Peso de 1 m de cadena	lbs/ft	2.6		2.6		3.9		3.9		3.9	
	kg/m	3.8		3.8		5.8		5.8		5.8	
Altura de elevación estándar	ft	10		10		10		10		10	
	m	3		3		3		3		3	
Longitud de conducciones de mando con altura de elevación estándar	ft	6.5		6.5		6.5		6.5		6.5	
	m	2		2		2		2		2	
Nivel de presión acústica con carga nominal ¹ - Elevación	dB(A)	74	78	74	78	74	78	74	78	74	78
	dB(A)	79	80	79	80	79	80	79	80	79	80

Grupos de mecanismos de propulsión a 6 bar: M3 (1 Bm)

¹ Medido a 1 m de distancia según DIN 45635 parte 20



PROFI 6 TI

DIMENSIONES

Modelo		3 TI	6 TI	10 TI	16 TI	20 TI
A altura de montaje mínima ¹	inch.	23.3	26.5	32	35.4	40.6
	mm	593	674	813	898	1030
B	inch.	14.7	17.9	21.6	23.5	26.4
	mm	373	454	548	598	670
C	inch.	9.2	9.2	12.1	15	15
	mm	233	233	308	382	382
D	inch.	19	19	22.6	27.2	27.2
	mm	483	483	575	692	692
E1	inch.	1.6	1.6	1.7	2.1	3
	mm	40	40	44	53	75
E2	inch.	1.2	1.6	1.7	2.1	3
	mm	30	40	44	53	75
F hasta centro del gancho, sin caja recogecadena	inch.	7.4	6.1	7.8	7.8	7.1
	mm	187	154	197	199	180
G ancho máximo	inch.	9.2	9.2	12	12.1	12.4
	mm	233	233	306	308	315

¹ las cajas recogecadenas hacen aumentar la altura de montaje

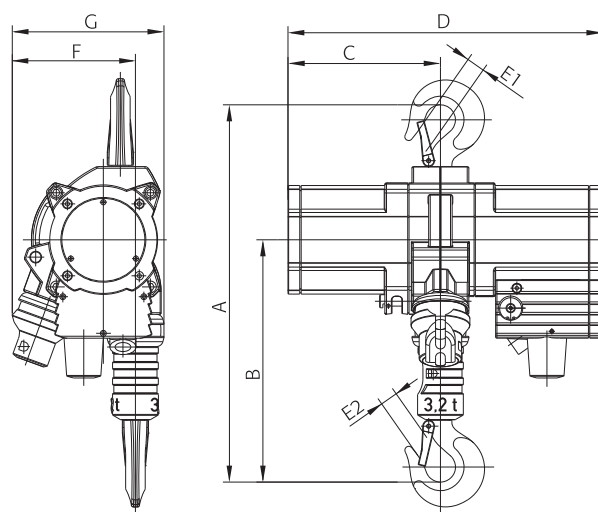

PROFI 25 TI - 100 TI

DATOS TÉCNICOS

Modelo		25 TI	37 TI		50 TI		100 TI
Presión neumática	PSI	85	65	85	65	85	85
	bar	6	4	6	4	6	6
Capacidad de carga	mt	25	37.5		50		100
Número de ramales de cadena		2	3		4		4
Potencia del motor	kW	6	4	6	4	6	10
Velocidad de elevación sin carga	ft/min	7.5	1.1	3.6	2.3	4.3	2.3
	m/min	2.3	1.1	1.6	0.7	1.3	0.7
Velocidad de elevación con carga nominal	ft/min	3.6	1.3	2.1	1.1	0.9	1.1
	m/min	1.1	0.4	0.7	0.3	0.5	0.4
Velocidad de descenso con carga nominal	ft/min	6.2	3.3	4.9	2.9	4.6	2.6
	m/min	1.9	1.0	1.5	0.9	1.4	0.8
Consumo de aire con carga nominal - Elevación	cfm	194.8	166.4	194.8	166.4	194.8	389.5
	m ³ /min	5.5	4.7	5.5	4.7	5.5	11
Consumo de aire con carga nominal - Descenso	cfm	230	194.8	230	198.2	230	424.9
	m ³ /min	6.5	5.5	6.5	5.6	6.5	12
Conexión neumática		G1	G1		G1		G 1 1/2
Tamaño de manguera (Ø interior)	inch.	1.0	1.0		1.0		1.4
	mm	25	25		25		35
Peso con elevación estándar, mando por cable	lbs	1098	1936		1885		5423
	kg	498	880		855		2460
Dimensiones de cadena	mm	23.5 x 66		23.5 x 66		32 x 90	
Peso de 1m de cadena	lbs/ft	8.2		8.2		14.3	
	kg/m	12.2		12.2		21.3	
Altura de elevación estándar	ft	10		10		10	
	m	3		3		3	
Longitud de conducciones de mando con altura de elevación estándar	ft	6.5		6.5		6.5	
	m	2		2		2	
Nivel de presión acústica con carga nominal ¹ - Elevación	dB(A)	83	77	83	77	83	88
Nivel de presión acústica con carga nominal ¹ - Descenso	dB(A)	83	79	83	79	83	89

Grupo de mecanismos de propulsión a 6 bar: PROFÍ 25 TI - 50 TI M3 (1Bm), PROFÍ 100 TI M2 (1 Cm)

Versiones con 4 bar para PROFÍ 25 TI y PROFÍ 100 TI bajo pedido.

¹ Medido a 1 metro de distancia según DIN 45635, parte 20



PROFI 100 TI

DIMENSIONES

Modelo		25 TI	37 TI	50 TI	100 TI
A altura mínima de montaje ¹	inch.	49.6	55.2	67	86.6
	mm	1260	1400	1700	2200
B	inch.	32.6	34.3	45	58.1
	mm	827	869	1144	1475
C	inch.	14.8	14.8	18.2	28.9
	mm	377	377	463	734
D	inch.	32	32	38.6	59.3
	mm	812	812	980	1505
E1	inch.	2.9	4.05	4.1	4.7
	mm	75	103	103	120
E2	inch.	2.9	4.05	4.1	4.7
	mm	75	103	103	120
F hasta centro del gancho, sin caja recogecadena	inch.	12.6	20.4	12.2	17.3
	mm	318	518	310	440
G ancho máximo	inch.	19.2	29.4	21.2	30.2
	mm	488	745	539	767

¹ las cajas recogecadenas hacen aumentar la altura de montaje

